

# ***Processadora de Carimbos***

---

Manual de Instrução do  
Usuário

Modelos: Gold, Prata e Standard

Mod. Gold – 12 Lâmpadas – Ref. 2013

Mod. Prata – 8 Lâmpadas – Ref. 2012



Mod. Standard – 4 Lâmpadas – Ref. 2011



## ÍNDICE

Capa.....	pág. 1
Índice.....	pág. 2
Descrição Técnica das Máquinas Processadoras de Carimbo Polijet.....	pág. 3
 Instruções de segurança.....	pág. 3
Instruções de Instalação.....	pág. 4
Conhecendo sua Processadora de Carimbos.....	pág. 4
Conhecendo os controles e funções do timer – Modelos Gold e Prata - 12 e 8 Lâmp – Ref. 2013 e 2012.....	pág. 4
Como ajustar os tempos de exposição.....	pág. 5
Equipamentos complementares.....	pág. 5
Um pouco sobre fotopolímeros.....	pág. 5
Fotolitos.....	pág. 5
Preparando a arte no computador .....	pág. 5
Preparando o fotopolímero.....	pág. 7
Tabela de tempos recomendados para exposição com fotopolímeros Polystamp e Unik.....	pág. 9
Exposição.....	pág. 10
Lavagem.....	pág. 10
Exposição final.....	pág. 10
Montagem do carimbo.....	pág. 11
Custos de produção.....	pág. 11
Troca de lâmpadas e reatores eletrônicos.....	pág. 12
Esquema elétrico processadora Mod. Gold e Prata – 12 e 8 lâmpadas.....	pág. 12
Esquema elétrico processadora Mod. Standard – 4 lâmpadas 127V.....	pág. 13
Esquema elétrico processadora Mod. Standard – 4 lâmpadas 220V.....	pág. 13
Esquema elétrico do reator para 2 lâmpadas.....	pág. 13
Dúvidas frequentes .....	pág. 13
Termo de Garantia.....	pág. 14

## Descrição Técnica das Máquinas Processadoras de Carimbos Polijet

	Mod. Gold – Ref 2013	Mod. Prata – Ref 2012	Mod. Standard – Ref 2011
Dimensões LxAxP (cm)	48,5 x 31,0 x 31,5cm		
Gabinete	Chapa de aço c/ pintura epoxy na cor cinza		
Peso bruto (Kg)	16,0Kg	15,5Kg	13,8 Kg
Voltagem da rede	BIVOLT: 127/220VCA/60Hz (c/ chave seletora de voltagem)		MONOVOLT: 127VCA/60Hz ou 220VCA/60Hz
Consumo (W) – Em uso	93 Watts	63W	60W
Consumo (W) – Em espera	2 Watts		Não se aplica
Temperatura ambiente de trabalho (°C)	10°C a 40°C		
Cabo de força	Padrão ABNT 2P+T, comp.: 1,0 M		
Área de trabalho (exposição)	210mm x 250 mm	140mm x 250mm	140mm x 250mm
Chave Seletora de Exposição: FILME/BASE/ PISO	SIM	SIM	Não – É necessário inverter o conjunto manualmente.
Quantidade e potência das lâmpadas UV	12 lâmpadas UVA T-8 de 15W cada – acendem somente 6 lâmpadas por VEZ. (depende do acionamento da chave seletora de exposição)	8 lâmpadas UVA T-8 de 15W cada – acendem somente 4 lâmpadas por VEZ. (depende do acionamento da chave seletora de exposição)	4 lâmpadas UVA T-8 de 15W cada – acendem somente as 4 lâmpadas de cima.
Qtde de reatores	6 reatores (1 reator p/ cada 2 lâmpadas)	4 reatores (1 reator p/ cada 2 lâmpadas)	2 reatores (1 reator p/ cada 2 lâmpadas)
Tipo de Reator	Eletrônico, alto fator de potência, carcaça isolada, bivolt, saída 15W x2		
Timer	Eletrônico, digital, ajustável, contagem regressiva de 999seg ~ 0seg., aviso sonoro	Eletrônico, digital, ajustável, contagem regressiva de 999seg ~ 0seg., aviso sonoro	Este modelo não possui timer. É fornecido um relógio/cronômetro avulso, juntamente com os acessórios.
Kit inicial para produção (opcional)	SIM – Ref: 69999		
Acessórios Fornecidos	Bandeja plástica, Escova, espuma, 2 réguas 1,4mm, 2 réguas 2,8mm, 2 garras, 1 par de vidros 5mm, amostra de teste, amostra papel vegetal, Manual de Instrução + DVD explicativo, Relógio/cronômetro (somente mod. Standard – 4 lamp.) <b>Banner Promocional</b> – Exceto para pedidos de vendas.		



### Instruções de Segurança

- Use sua processadora seguindo sempre as instruções deste manual.
- Certifique-se que as conexões elétricas estejam corretas, inclusive o sistema de aterramento.
- Para modelos bivolt (127/220VCA), certifique-se da voltagem da rede, antes de selecionar a posição da chave 127/220V no painel frontal e conectar a máquina na tomada.
- Para modelos monovolt, 127VCA ou 220VCA, certifique-se da voltagem da rede antes de conectar a máquina na tomada.
- Não ligue sua processadora se o cabo de força ou plug estiver danificado.
- Cuidado ao ligar sua processadora com a gaveta aberta, a luz ultravioleta é prejudicial quando vista por um período prolongado.
- Qualquer manutenção em sua processadora deverá ser realizada com cabo de força desconectado da tomada.
- Procure trabalhar em local bem iluminado e ventilado, de preferência próximo á um ponto de água encanada.
- Mantenha as crianças afastadas dos materiais de trabalho e produtos químicos.
- Use equipamentos de proteção individual. (óculos, luvas, máscara, etc)

## Instruções de Instalação:

- Definido o local de instalação, coloque sua Processadora sobre uma base plana, nivele-a utilizando os parafusos dos pés de borracha, soltando e apertando as porcas de regulagem.  
Obs: Pés de borracha reguláveis apenas para os modelos Gold e Prata.
- Verifique se a chave LIG/DESL da máquina está desligada.
- Ligue a máquina na chave LIG/DESL (1), então o alarme apitará (apenas modelos Gold e Prata).
- Para o modelo Standard – 4 lâmp, é fornecido um relógio/cronômetro para acompanhamento dos tempos de exposição. Fixe-o no painel frontal do gabinete da máquina (fita auto-adesiva).

## Conhecendo sua Processadora de Carimbos

Mod. Gold – Polijet 12 Lâmpadas – Ref. 2013

Mod. Prata – Polijet 8 Lâmpadas – Ref. 2012



- 1- Chave LIG/DESL
- 2- Chave seletora de exposição (somente Mod. Prata)
- 3- Timer eletrônico (Mod. Standard: Não possui timer)
- 4- Chave seletora de voltagem (127/220V) – (Mod. Standard: Não possui chave seletor de voltagem)
- 5- Gaveta de exposição
- 6- Batente de apoio dos vidros
- 7- Pés de nivelamento da máquina - (somente modelos Gold e Prata)
- 8- Fusível 2A
- 9 – Cabo de força
- 10 - Etq. de identificação do produto

## Conhecendo os controles e funções do timer – Modelos Gold e Prata - 12 e 8 Lâmp – Ref. 2013 e 2012

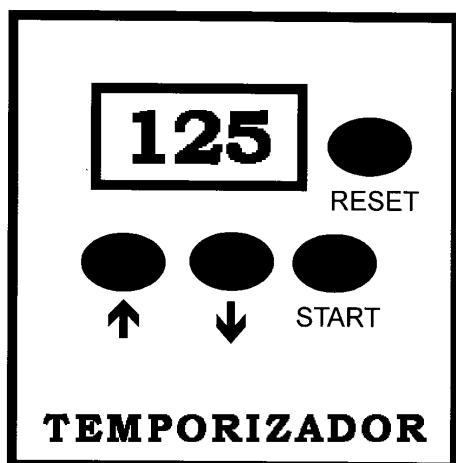

↑ - Aumenta o tempo desejado

↓ - Diminui o tempo desejado

**START** - Inicia a contagem do tempo

**RESET** - Interrompe o tempo e zera o display do timer

## Como ajustar os tempos de exposição

- Ligue a máquina na chave LIG/DESL (1), então o alarme apitará.
- Ajuste o tempo desejado no timer (3), pressionando as teclas ↑ ou ↓.
- Mantenha a gaveta de exposição (5) fechada, selecione a chave seletora de exposição (2) na posição FILME/BASE e pressione a tecla **START** do timer.
- As lâmpadas ultravioletas se acendem e o timer começa a contar regressivamente a partir do tempo ajustado. No final do ciclo, o timer desliga as lâmpadas e aciona o alarme, indicando o fim da contagem.
- No final do processo desligue a chave LIG/DESL.

**Obs:** Ao pressionar ↑ ou ↓ para ajustar o tempo desejado no timer, o mesmo conta lentamente até 7 segundos, logo após, dispara rapidamente para chegar mais rápido ao tempo que se deseja programar. Repetindo o mesmo processo sempre que for acionado as teclas ↑ ou ↓.

## Equipamentos Complementares:

- Computador de configuração mínima: 1gb de memória RAM, 80gb de HD, placa de vídeo de 250mb, monitor colorido, teclado e mouse.
- Impressora Laser de configuração mínima 300dpi. (com toner original)
- Software (programa) para editoração gráfica (CorelDraw, Word e outros).

## Um pouco sobre os Fotopolímeros

São elastômeros fotosensíveis de poliuterano, modificados com prepolímeros metacrílicos em forma de um líquido denso. Este líquido polimeriza quando exposto a uma fonte de luz ultravioleta (U.V.A) que tenha um aspecto luminoso cujo raio esteja dentro de 350 a 600 nanômetros. Depois de exposto, o líquido não polimerizado se elimina da placa mediante uma lavagem com água e detergente. O processo de polimerização converte a resina líquida em uma placa de elastômero, a qual é usada para impressão flexográfica e carimbos de borracha. O fotopolímero tem diferentes durezas que vão de 35 a 95 shore A.

O fotopolímero deve ser guardado em um armário de preferência a cerca de 35°C, principalmente no inverno.

## Fotolitos

Veja abaixo, uma amostra de uma arte final para carimbos, note que entre um carimbo e outro existe um pequeno espaço só para o corte dos mesmos, com a finalidade de economizar resina, folha base, filme, etc.

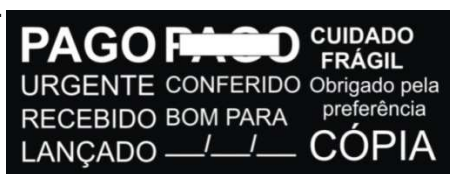

### Atenção !

Antes de usar a máquina pela primeira vez, leia as instruções de uso e certifique-se que está em posse de todos os suprimentos necessários.

## PREPARANDO A ARTE NO COMPUTADOR

As instruções a seguir são baseadas no software Coreldraw – versão X6)

- Pode ser que ocorra diferenças de exibição de menu em outras versões do software.
- Artes (fotolitos) criados em versões posteriores, podem não abrir na versão X6.

(Importante: Configure sua impressora para melhor qualidade em preto, aconselhamos para melhor resultado impressoras laser).

1. Em primeiro lugar, digite seu carimbo, selecionando a ferramenta “Texto” (F8).
2. Depois de digitar, selecione a ferramenta “Retângulo”. Esta ferramenta se encontra na paleta esquerda contida na tela do CoreIDRAW. Também pode apertar a tecla F6 para selecionar a mesma.



3. Clique e arraste uma caixa ao redor de seu carimbo. Deixe uma pequena margem (+/- 5mm) para que fique mais fácil recortar ao final.
4. No menu “Janela”, passe sobre a seleção “Janelas de Encaixe” e selecione o sub-menu “Lentes”. Como alternativa poderá digitar “Alt+F3”. Isso fará que a janela apareça na parte direita da tela.

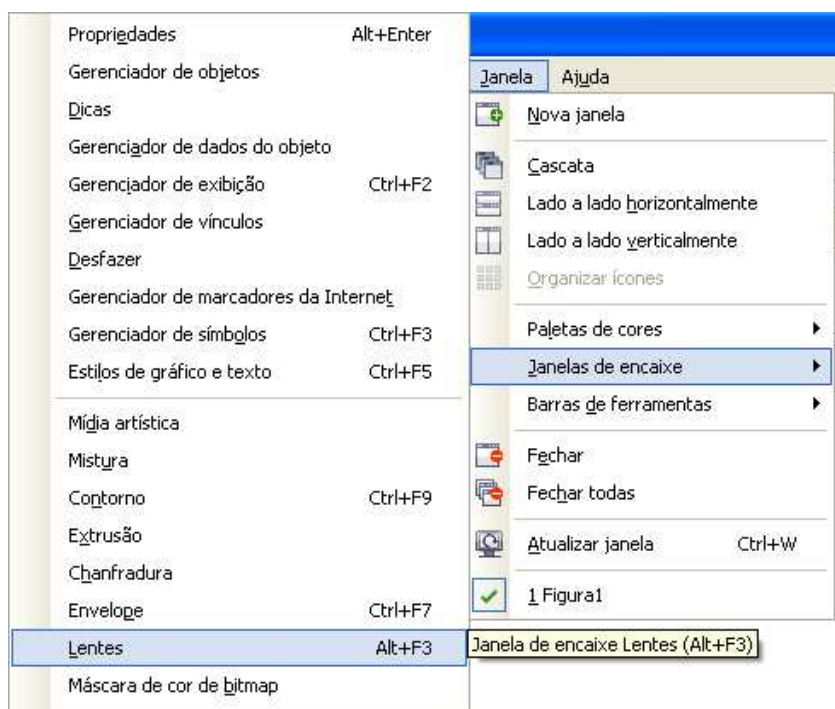

5. Selecione o retângulo que você fez ao redor do carimbo. Para invertê-lo, com a janela “lente” aberta, clique no menu e selecione “Inverter” e clique em “Aplicar”.

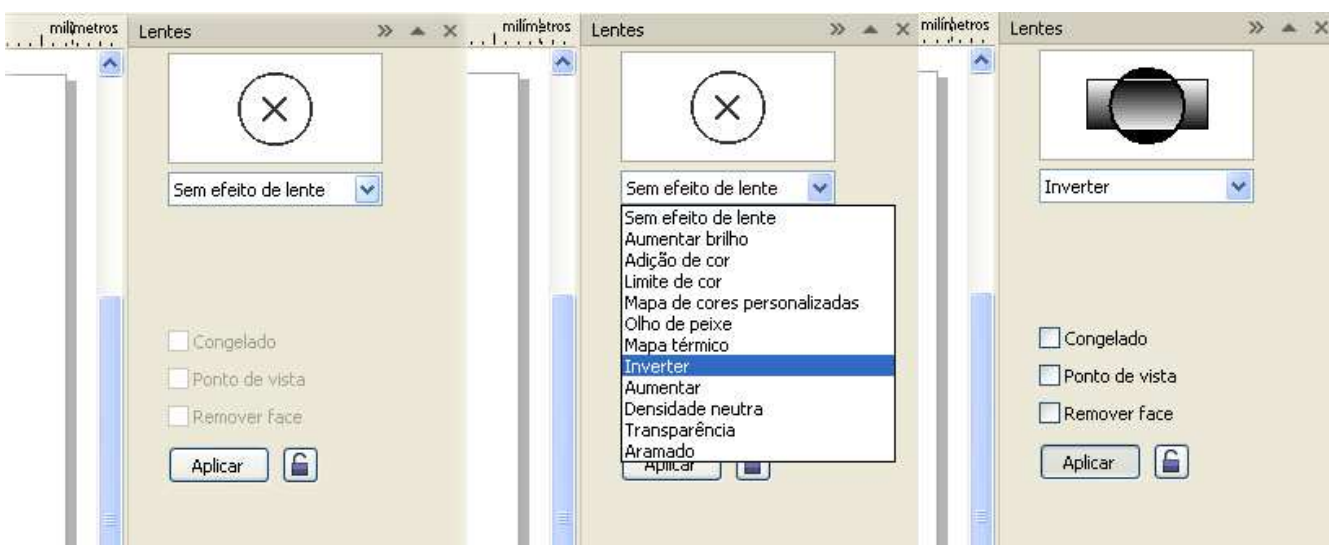

6. Depois de aplicado, sua imagem deve ser similar a esta (ver fig. abaixo):

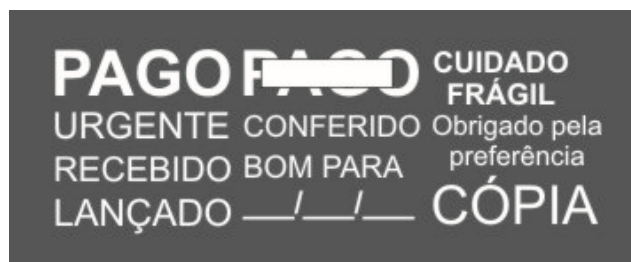

7. Após a arte elaborada por um programa de edição como Word, Coreldraw entre outros, basta imprimir em papel vegetal de gramatura 80g a 95g ou em Laser Filme Opaco e Cristal.

8. Após imprimir a sua arte (fotolito), você pode utilizar o Enegrecedor de Laser Spray ou Restaurador de Blanquetas para deixar o seu fotolito com melhor qualidade em preto. Para aplicar o Enegrecedor Spray sobre o fotolito mantenha uma distancia de 20 cm para que o mesmo não dissolva a tinta e borre-o. (este produto é recomendado para uso em papel vegetal e laser filme).

Depois de aplicado o enegrecedor, seu fotolito ficará mais preto (ver fig. abaixo):

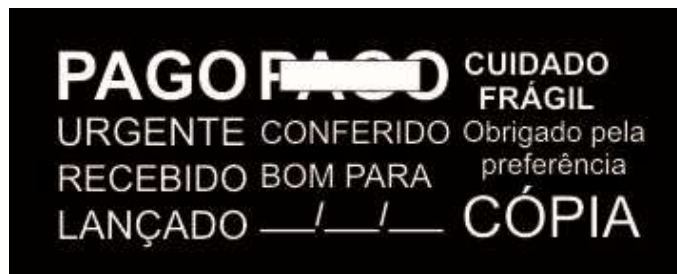

9. Recorte o seu fotolito e o mesmo está pronto para usar.

(Deve-se tomar muito cuidado com seu fotolito, o mesmo não poderá ser dobrado, amassado ou molhado).

## Preparando o fotopolímero

*Nota: Os vidros devem estar sempre limpos.*

- Coloque o fotolito impresso no centro do vidro (foco das lâmpadas) de maneira que se possa ler a arte, molhe o vidro ao redor do fotolito e em seguida cubra-o com o filme poliéster (tipo celofane).
- É importante que o poliéster esteja pelo menos 5 cm maior que o fotolito assim ele irá colar na água. Deixe o poliéster sem dobras nem bolhas de ar; passe a espuma para deixá-lo bem esticado, assim ele protegerá seu fotolito.
- Recorte a guarnição (tira de espuma auto-colante) de acordo com o tamanho do fotolito e espessura de sua régua, em seguida cole ao redor definindo o espaço que será represado o fotopolímero.
- Adicione o fotopolímero cuidadosamente dentro da área pré-definida e espalhe até que esteja bem distribuído. Caso fiquem algumas bolhas de ar, você pode retirá-las com um palito pontiagudo, agulha ou clipe, em seguida recorte a folha de substrato 1 cm maior que o filme e pressione-o com a parte áspera em contato com o fotopolímero do meio para laterais.

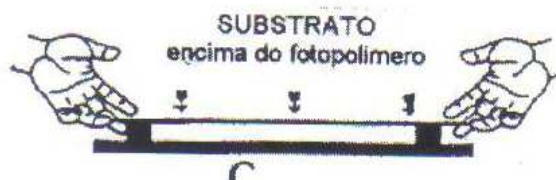
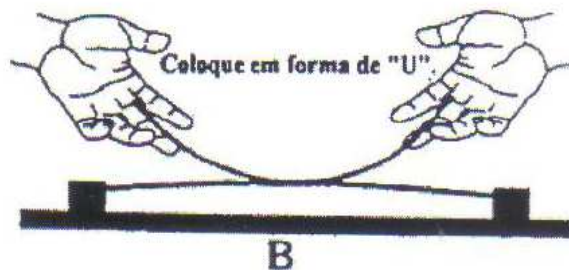
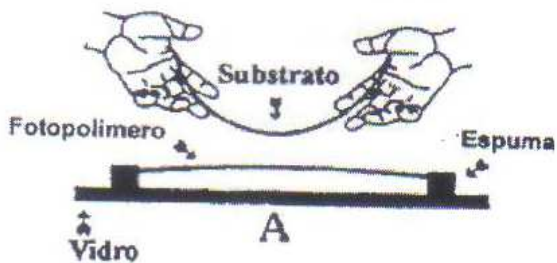

- Coloque as régulas nas laterais do vidro, em seguida o outro vidro por cima prendendo-os levemente com as garras de metal. (conforme desenho abaixo).

A numeração indica a ordem de montagem do conjunto.

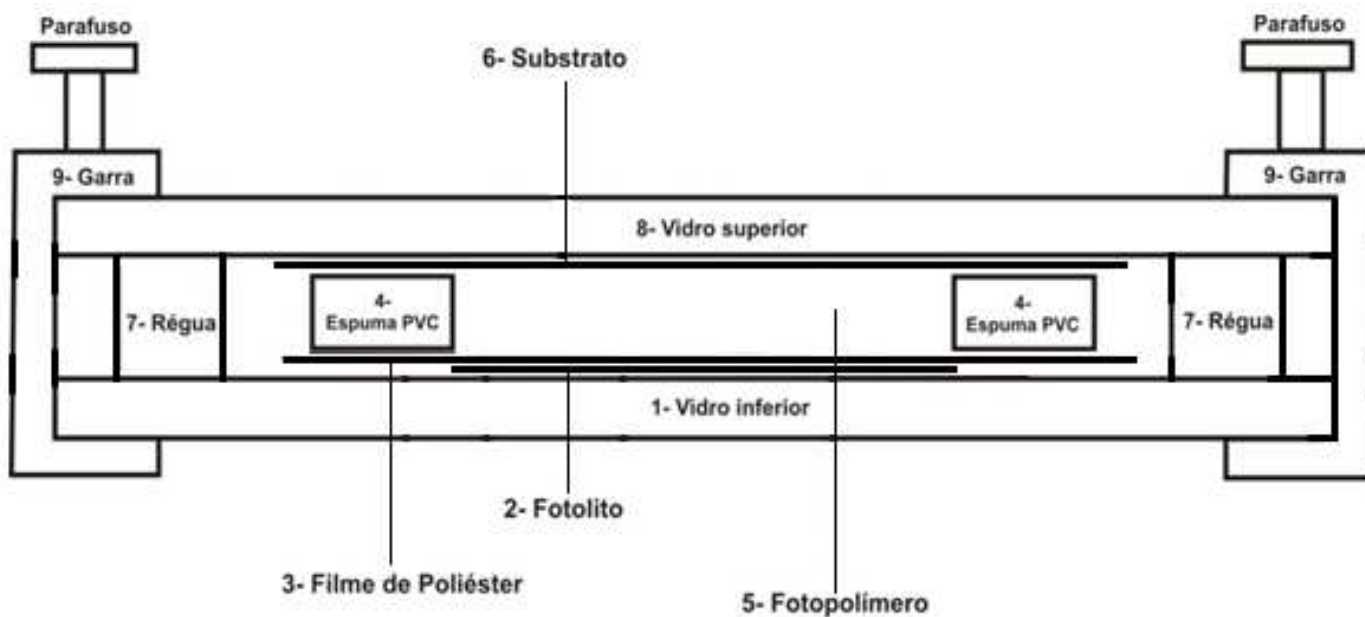

*Nota: As régulas servem para determinar a espessura final do polímero/carimbo, assim se optar pela régua de 1,5mm use a espuma de 2mm. Geralmente as régulas de 1,5mm são usadas para polímeros/carimbos que são usados em canetas-carimbo ou em situação que exige um polímero/carimbo com espessura fina.*



# Tabela de tempos recomendados para exposição com fotopolímeros Polystamp e Unik

## IMPORTANTE:

- O tempo de exposição necessário está diretamente relacionado com a qualidade de impressão do fotolito e as condições das lâmpadas UV.
- Procure sempre usar uma **impressora laser e toners de boa qualidade**. Ajuste para máxima escala (100%) de nível de preto.
- Em caso de troca das lâmpadas UV (por lâmpadas novas ou outro fabricante), torna-se necessário o teste de novas combinações de tempo, para se conseguir o melhor resultado possível.
- Os fotopolímeros variam sua sensibilidade à luz, dependendo do lote de fabricação.
- Outros fatores externos também podem influenciar na qualidade de seus fotolitos: gramatura do papel vegetal, software utilizado, limpeza dos vidros, temperatura do ambiente, etc. Ocorrendo variações nestes fatores, pode ser necessário teste com novas combinações de tempo.

## Tempos de exposição recomendados (temp. amb. 20 ~ 25°):

### Arte de boa qualidade:

Papel vegetal, impressora laser, nível máximo de preto p/ impressão, c/ uso de enegrecedor p/ 3 vezes.

	Tempo base	Tempo piso
Polystamp 50D Verde	12	30
	13	30
	15	30
	10	35
	13	35

**Em dias muito frios:** temperaturas abaixo de 15° C.

Recomenda-se aumentar os tempos em cerca de 10 seg.

	Tempo base	Tempo piso
Polystamp 50D Cristal	20	30
	22	30
	25	35
	25	40
	28 *	40 *

\*Com aplicação de enegrecedor por 3 vezes

	Tempo base	Tempo piso
Unik 901 Vermelho	20	60
	25	60
	30	70

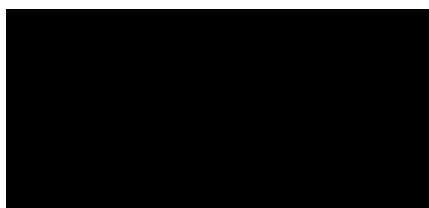

**DICAS:-** Conforme as lâmpadas vão enfraquecendo, após alguns meses de uso, será necessário aumentar os tempos de exposição.

- Em caso do carimbo ficar chapado (letras muito baixas), pode-se **diminuir** o 1º tempo em cerca de 3 ~10 seg.

- Se as letras estourarem (letras muito altas), pode-se **aumentar** o 1º tempo em cerca de 3 ~10 seg.

- Temperaturas abaixo de 15° C – Pode-se aquecer o fotopolímero, antes de iniciar o processo.

## EXPOSIÇÃO

### MÁQUINAS Modelos Gold e Prata – 12 e 8 LÂMPADAS – Ref. 2013 e Ref. 2012

- Coloque o conjunto dentro da gaveta, feche-a e ligue a chave LIG/DESL.
- Selecione a chave seletora de exposição na posição FILME/BASE e ajuste o 1º tempo (base) no timer, de acordo com especificação de seu fotopolímero, **(ver tabela de tempos recomendados - pág. 10)** e então pressione **START**.
- Ao término, selecione a chave seletora de exposição na posição PISO e ajuste o 2º tempo (piso), de acordo com especificação de seu fotopolímero, **(ver tabela de tempos recomendados - pág. 10)** e então pressione **START**.
- Ao término, retire o conjunto de dentro da gaveta, solte as garras e o vidro, remova a borracha de carimbo gravada e tire o filme de poliéster (tipo celofane).

### MÁQUINA Modelo Standard – 4 LÂMPADAS – Ref 2011

- Coloque o conjunto dentro da gaveta e feche-a.
- Prepare o relógio/cronômetro (fornecido) para a função cronômetro (00:00).
- Ligue a chave 0/I e logo em seguida, **pressione o cronômetro para iniciar a contagem** do 1º tempo (BASE). **(ver tabela de tempos recomendados - pág. 10)**.
- Quando o cronômetro atingir o tempo desejado, desligue a chave 0/I.
  - Abra a gaveta, **vire o conjunto de ponta cabeça** e coloque-o novamente dentro da gaveta.
- Prepare novamente o relógio/cronômetro (fornecido) para a função cronômetro (00:00).
- Ligue a chave 0/I e logo em seguida, **pressione o cronômetro para iniciar a contagem** do 2º tempo (PISO). **(ver tabela de tempos recomendados - pág. 10)**.
- Quando o cronômetro atingir o tempo desejado, desligue a chave 0/I.
- Ao término, retire o conjunto de dentro da gaveta, solte as garras e o vidro, remova a borracha de carimbo gravada e tire o filme de poliéster (tipo celofane).

## LAVAGEM

- Apóie a placa e com o dedo retire o excesso do fotopolímero não endurecido, pois este poderá ser reaproveitado (Caso não queira reaproveitar, basta lavar diretamente).
- Depois de retirado o excesso de fotopolímero, adicione detergente neutro e escove firmemente a placa em movimentos circulares, em seguida enxágue em água corrente.

Nota: Repita a operação por pelo menos 3 vezes, para que se obtenha um bom resultado.

## EXPOSIÇÃO FINAL

### Preparação do Post-Ex:

- Coloque um dos vidros na gaveta da sua processadora e sobre ele a bandeja plástica, acrescente o Pós-Ex, diluído em água na proporção 1:4.

*Nota: Prepare somente o necessário para cobrir a placa.*

- Mergulhe a placa recém-lavada na solução e feche a gaveta suavemente para não derramar.

### Procedimento:

### MÁQUINAS Modelos Gold e Prata – 12 e 8 LÂMPADAS – Ref 2013 e Ref. 2012

- Ajuste a chave de exposição na posição “FILME/BASE”, ajuste o timer para 300 segundos e pressione “START”.

## MÁQUINAS Mod. Standard – Modelo 4 LÂMPADAS – Ref 2011

- Prepare o relógio/cronômetro (fornecido) para a função cronômetro (00:00).
- Ligue a chave 0/I e logo em seguida, **pressione o cronômetro para iniciar a contagem.**
- Aguarde o cronômetro atingir a contagem de 05:00 min. e desligue a chave 0/I.

### Finalização:

- Ao término do processo, aconselhamos armazenar a mistura em um frasco com tampa para o próximo uso, pois esta pode ser utilizada durante 1 mês.
- Seque a placa com um secador de cabelo ou jornal.
- Depois de seca, se a placa ainda continuar pegajosa, poderá ser usado o pó de mica ou qualquer tipo de talco neutro. Passe-o sobre as letras do carimbo, em seguida limpe o excesso com um pincel.

*Nota: Deve-se lavar bem as mãos no final do processo.*

## 7º- MONTAGEM DO CARIMBO

A montagem dos carimbos poderá ser feita em bases de madeira, plásticas ou carimbos automáticos auto-entintados. Cole e seu carimbo está pronto para usar, agora é só deixar sua marca onde precisar.



## CUSTOS DE PRODUÇÃO

Cada cm<sup>2</sup> de 3mm de altura, consome 0,25g de fotopolímero.



Obs: Preços referência Julho/2014

		(R\$)
Fotopolímero	900 g	49,10
Substrato / folha base	25cm x 35cm = 875cm <sup>2</sup>	2,50
Enegrecedor para laser spray	300 ml	17,00
Transparência a laser A4	29,7cm x 21cm = 624cm <sup>2</sup>	0,65
Folha Filme de poliéster	24cm x 33cm = 792cm <sup>2</sup>	0,078
Guarnição Espuma 3 mm	5m	3,50
Tinta impressora Epson Preta	P/ 500 folhas A4	20,00

Portanto, o cálculo de cada cm<sup>2</sup> (3mm de altura) de carimbo será assim:

	Custo: R\$/ cm <sup>2</sup>
Transparencia a laser A4	0.001
Tinta para impressora	0.0001
Enegrecedor	0,0002
Fotopolímero	0,014
Substrato / folha base	0.003
Guarnição 3 mm	0.0059
Filme de poliéster	0.0001
Sub-total 1	0,0214
Adicional de 25% para perdas	0.0050
Adicional de 25% para empresas	0.0050
Total:	R\$ 0,0557

#### Exemplo:

1 carimbo de assinatura padrão têm 0,7cm x 7,0 cm = 4,90 cm<sup>2</sup>

4,90cm<sup>2</sup> x R\$ 0,0557 = R\$ 0,273

+ R\$ 1,180 (base plástica)

R\$ 1,453

Sendo que o preço médio de venda do mercado é de R\$ 8,00, o lucro para o proprietário é em média de 400%.

#### Sugestão de venda :

Atacado – R\$ 1,15 cada cm<sup>2</sup>

Varejo – R\$ 1,64 cada cm<sup>2</sup>

#### Troca de Lâmpadas e Reatores Eletrônicos:

- Desligue o plug da tomada.
- Retire a tampa superior da máquina, removendo os parafusos laterais e superiores. Abra e remova a gaveta.
- Identifique a causa do defeito, se é reator ou lâmpada.
- Com cuidado, solte os conectores/ parafusos do reator/ lâmpada defeituoso (a) e troque por uma peça nova de mesma especificação.
- Após a troca da peça queimada, descarte-a em local apropriado.

(**⚠ Reatores eletrônicos e Lâmpadas fluorescentes não podem ser descartadas no lixo comum**).

É recomendável trocar todas as lâmpadas ao mesmo tempo (pois estas ficam fracas após longo período de uso).

Para maiores detalhes, **consulte no nosso site:** [www.carbrink.com.br](http://www.carbrink.com.br), na sessão de instruções de uso, o nosso « Guia de manutenção de Máquinas Ref. 2011. 2012 e 2013 »

#### ESQUEMA ELÉTRICO - PROCESSADORA Mod. Gold e Prata – 12 e 8 LÂMPADAS

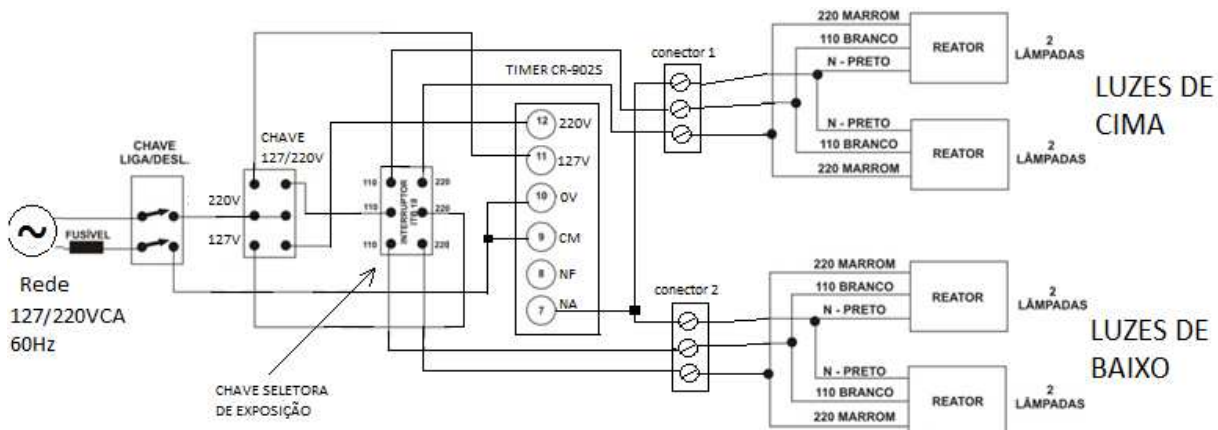

## ESQUEMA ELÉTRICO - PROCESSADORA Mod. Standard – 4 LÂMPADAS - 127 Volts

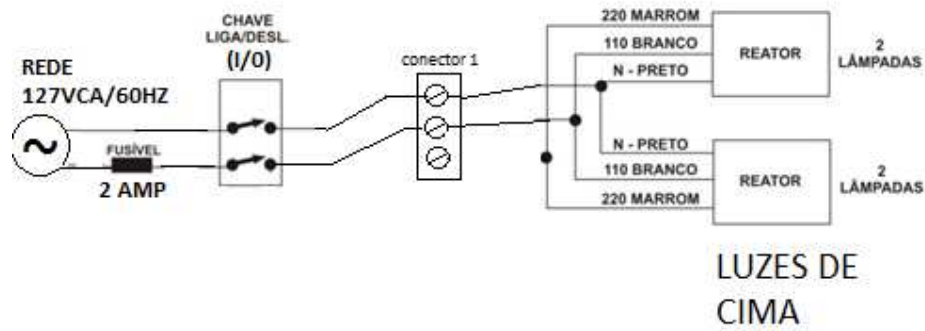

## ESQUEMA ELÉTRICO - PROCESSADORA Mod. Standard – 4 LÂMPADAS - 220 Volts

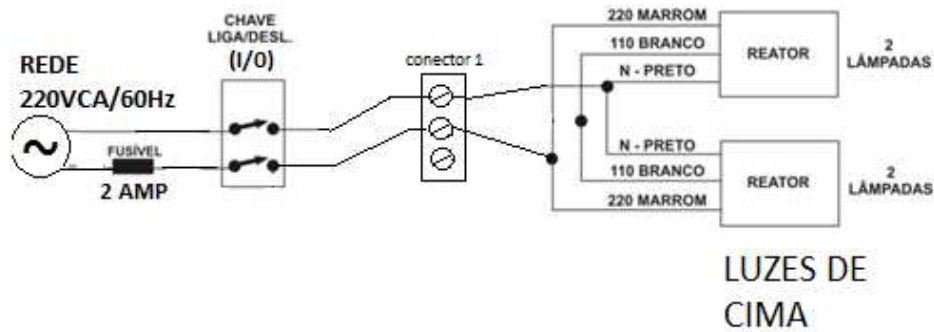

ESQUEMA DE CONEXÃO DO REATOR ELETRÔNICO PARA 2 LÂMPADAS FLUORESCENTE T-8 DE 15W

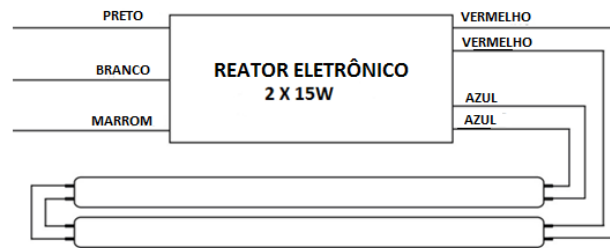

### DÚVIDAS FREQUENTES:

PROBLEMA	CAUSA PROVÁVEL	SOLUÇÃO
Gravação do fotopolímero não está nítida	O negativo está defeituoso	Faça novamente o negativo
O carimbo está grudando	A mica não foi bem espalhada. O Pós-ex está fraco	Espalhe mais mica nas superfícies. Troque o Pós-Ex
Faltam letras/desenhos	Pouco tempo de exposição na posição PISO	Aumentar o tempo de PISO
	Pouco tempo de exposição na posição PISO	Aumentar o tempo de PISO
	Negativo com letras fechadas	Faça um novo negativo
Relevo raso	Muito tempo de exposição na posição FILME/BASE	Reduzir o tempo de FILME/BASE
	Lavagem insuficiente	Melhor lavagem
	Placa exposta pôr muito tempo em luz solar ou fluorescente	Fazer todo processo em no máximo 15 minutos

Miolo das letras fechadas	Muito tempo de exposição na posição PISO	Reduzir o tempo de PISO
Linhas onduladas	Pouco tempo de exposição na posição PISO	Aumentar o tempo de PISO
Buraco nas áreas sólidas do fotopolímero gravado	Vidro Sujo	Limpe sempre os vidros
Muitas bolhas no fotopolímero	O fotopolímero tinha muitas bolhas quando despejado	Esquente o fotopolímero antes de despejar
Os carimbos não fazem impressões sólidas quando prontos	Negativo amarrotado ou enrugado	Refaça o negativo ou desamasse-o
Impressão inversa	Negativo colocado do lado contrário	Comece o processo novamente e coloque o negativo do lado certo

**As especificações e o conteúdo contidos neste manual estão sujeitos a alterações sem prévio aviso.**

### **Termo de Garantia:**

Garantia de 6 (seis) meses, (exceto lâmpadas), válida somente para defeitos de fabricação.

Estão excluídos deste termo de garantia:

- 1) Danos na embalagem ou no produto, causados por agente de transporte ou correio, visto que o serviço de transporte (transportadora ou correio) é de livre escolha e responsabilidade do consumidor. Sendo que este serviço é de nossa responsabilidade, apenas quando o produto é entregue por nosso veículo próprio.
- 2) Defeitos causados por uso em desacordo as especificações deste Manual de Instruções, uso inadequado do produto, seleção de voltagem incorreta e o uso o qual não seja a utilização do mesmo para fabricação de carimbos através de processo de foto-polimerização, baseado na de cura de resinas por luz UVA.
- 3) Danos ao produto e seus acessórios, provocado por acidentes (queda do produto ou acessórios, derramamento de líquidos em seu interior, etc), inserção de objetos estranhos, agentes da natureza (queda de raios, inundações, maresia, terremotos, etc.)
- 4) Defeitos causados devido à instalação em ambientes agressivos tais como: alta temperatura, alta umidade, excesso de poeira, radiação solar excessiva, rede de energia elétrica imprópria ou sujeita a variações excessivas.

A Carbrink não possui rede de assistência técnica, porém dispomos de depto técnico em nossa fábrica, o qual prestará todo suporte necessário para a identificação e solução do defeito. Despesas oriundas de atendimento técnico no local (por terceiros), estão incluídas na garantia e serão reembolsadas, desde que o orçamento seja previamente avaliado e aprovado por nosso depto técnico.

Email suporte técnico: [qualidade@carbrink.com.br](mailto:qualidade@carbrink.com.br)

Em caso de necessidade de envio do produto defeituoso para reparo em nossa fábrica, o custo de envio será de nossa responsabilidade, desde que o defeito seja previamente comprovado pelo nosso depto técnico.

Caso não seja constatado defeito, os custos de envio e retorno serão de responsabilidade do comprador.

O produto reparado será despachado via correio (PAC) ou transportadora.



**Carbrink Ind. e Com. de Car. E Brinquedos Ltda.**

Av. Souza Ramos, 25 – Guaianazes — São Paulo – SP

CEP: 08490-490

Tel.: (0XX11) 2559-7070 Fax: (0XX11) 2555-3040

Email: [carbrink@carbrink.com.br](mailto:carbrink@carbrink.com.br) - Site: [www.carbrink.com.br](http://www.carbrink.com.br)